



NPV[®]
AUTOMATION . ENGINEERING . SOLUTIONS

HỒ SƠ NĂNG LỰC

COMPANY PROFILE

CÔNG TY CỔ PHẦN CÔNG NGHỆ NAM PHƯƠNG VIỆT

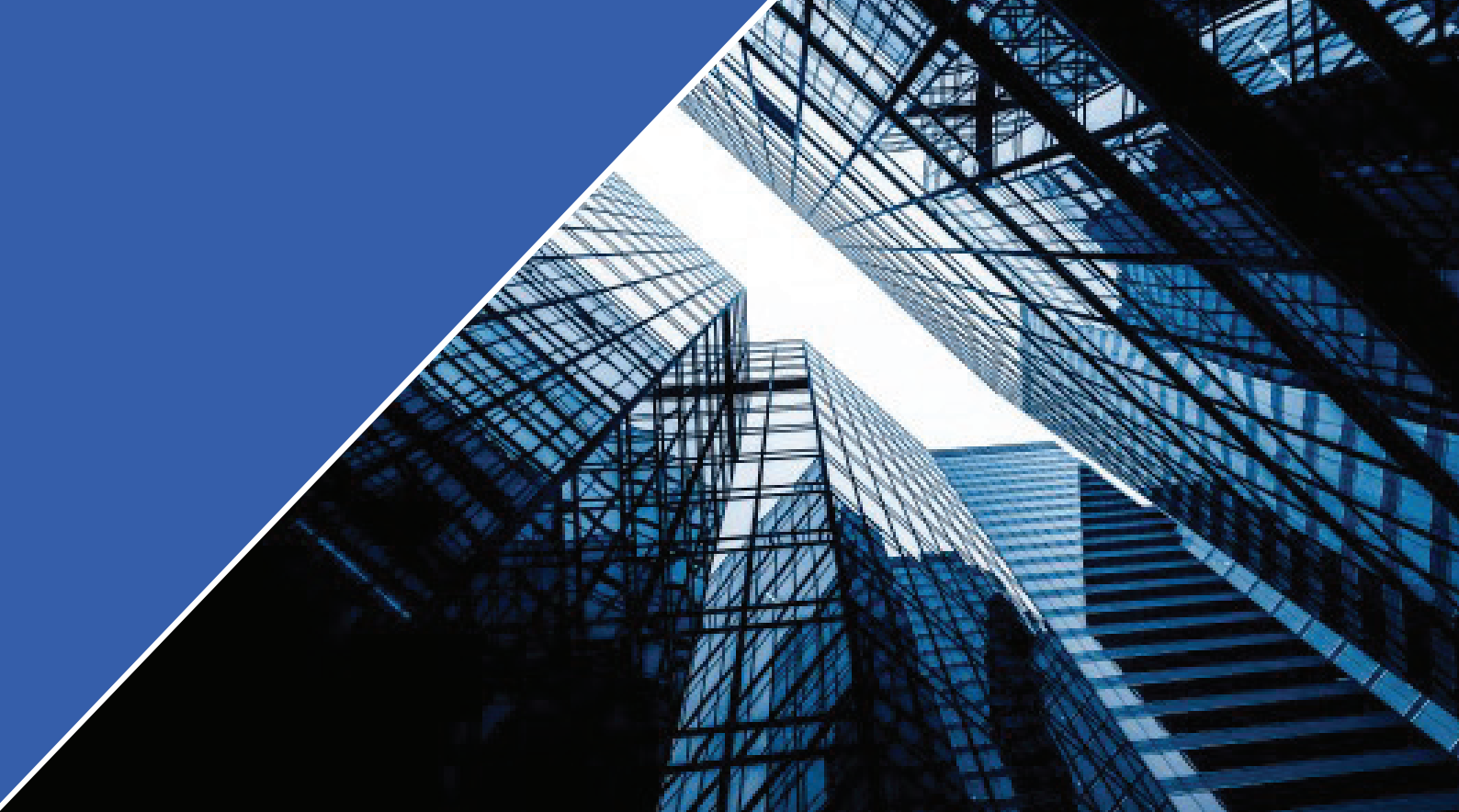

01

GIỚI THIỆU

01

Lịch sử phát triển công ty.....	03
Tâm nhìn sứ mệnh.....	04
Giá trị cốt lõi.....	05
Mục tiêu hoạt động.....	06
Cơ cấu tổ chức.....	07

02

THỊ TRƯỜNG MỤC TIÊU

08

Tự động hóa nhà máy.....	09
Tủ điện - Thang máng cáp.....	13
Tự động hóa quá trình.....	18

03

DỰ ÁN TIÊU BIỂU

20

Khách hàng trên toàn quốc.....	29
Đối tác & Khách hàng.....	30

LỜI GIỚI THIỆU

TẠO DỰNG NIỀM TIN

“Lấy khách hàng làm trọng tâm cho mọi hoạt động, lấy chất lượng sản phẩm làm nền tảng cho sự phát triển bền vững, xem người lao động là cố đồng chiến lược, lấy sự hài lòng của khách hàng làm thước đo cho sự phát triển, lấy tinh thần đồng đội, tính tương trợ và sự minh bạch trong tổ chức làm giá trị cốt lõi trong xây dựng văn hóa công ty”



NPV[®]
AUTOMATION . ENGINEERING . SOLUTIONS

LỜI GIỚI THIỆU



Được thành lập vào tháng 08/2010 và trong suốt chặng đường 12 năm hình thành và phát triển, Công ty Cổ phần Công nghệ Nam Phương Việt được biết đến là doanh nghiệp đầy triển vọng, uy tín với sự phát triển nhanh chóng vượt bậc, điều này đã được chứng minh bằng sự hài lòng khách hàng và mức tăng trưởng doanh thu liên tục cao qua các năm.

Công ty Cổ phần Công nghệ Nam Phương Việt (NPV.,JSC) là một doanh nghiệp vừa và nhỏ ra đời trong bối cảnh nền kinh tế Việt Nam đang trong thời kỳ hội nhập kinh tế thế giới. Trên cơ sở nắm bắt tình hình phát triển nền kinh tế đất nước nói chung cũng như xu hướng phát triển của thị trường Hệ thống điện và Tự động hoá nói riêng, sản phẩm dịch vụ của NPV liên quan nhiều đến việc ứng dụng công nghệ điện, tự động hoá vào lĩnh vực chủ chốt như xây dựng cao ốc văn phòng, trung tâm thương mại, nhà máy sản xuất công nghiệp.

Nam Phương Việt tập hợp đội ngũ kĩ thuật, nhân viên có chuyên môn cao, giàu kinh nghiệm kết hợp với trang thiết bị máy móc hiện đại, quy trình chuẩn hóa theo chứng chỉ ISO 9001:2015, chúng tôi cam kết mang đến cho khách hàng với sản phẩm, dịch vụ tốt nhất, giá cả hợp lý, giao hàng đúng hẹn và dịch vụ sau bán hàng nhanh chóng.

Trong thời gian qua, với nỗ lực không ngừng NPV đã vươn lên thành công ty có thương hiệu trong lĩnh vực tích hợp hệ thống tự động hoá, sản xuất tủ bảng điện - thang máng cáp, là đơn vị phân phối uy tín tại Việt Nam của các thiết bị điện, điều khiển và tự động hoá của các hãng công nghệ lớn trên toàn cầu như Yaskawa, Eaton, Siemens, Control Techniques ... và được nhiều khách hàng lần đối tác đánh giá cao.

Với phương châm lấy chất lượng sản phẩm và dịch vụ làm nền tảng cho sự phát triển bền vững của công ty, lấy sự hài lòng của khách hàng làm mục tiêu hoạt động xuyên suốt, lấy niềm tin của khách hàng là thước đo cho sự thành công, NPV chính là sự lựa chọn đúng đắn và đáng tin cậy của khách hàng.

LỊCH SỬ PHÁT TRIỂN CÔNG TY

GIẤY CHỨNG NHẬN SẢN PHẨM TCVN 10688

Hoàn thiện chứng nhận hợp quy sản phẩm thang máy cấp
IEC61439

2022

ĐẠT CHỨNG NHẬN ISO 9001

Chứng nhận tiêu chuẩn về Sản xuất và Lắp đặt Tủ điện -
Tủ điều khiển và Hệ thống Thang máy cấp của Công ty
Cổ Phần Công Nghệ Nam Phương Việt.

2021

TRỞ THÀNH ĐỐI TÁC EATON & IMT

Trở thành đại diện phân phối thiết bị đóng cắt, điều khiển của
EATON tại Việt Nam. Liên doanh với công ty IMT (Hàn Quốc)
để phát triển các dự án về Robot công nghiệp

2019

XÂY DỰNG NHÀ MÁY SẢN XUẤT

Khánh thành nhà máy sản xuất tủ bảng điện,
thang máy cấp tại TP.HCM

2017

TRỞ THÀNH ĐỐI TÁC SIEMENS

Ký kết hợp tác và trở thành đối tác thương mại với tập
đoàn SIEMENS - Một thương hiệu đến từ Đức

2016

TRỞ THÀNH ĐỐI TÁC V&T

Ký kết hợp tác và trở thành đối tác thương mại
với tập đoàn V&T

2015

MỞ CHI NHÁNH TẠI HÀ NỘI

Năm 2015, HĐQT Công ty đã quyết định thành lập
Văn phòng đại diện của Công ty Cổ Phần Công
Nghệ Nam Phương Việt tại Hà Nội

2013

TRỞ THÀNH ĐỐI TÁC YASKAWA

Ký kết hợp tác và trở thành đối tác thương
mại với tập đoàn YASKAWA (NHẬT BẢN)

2012

THÀNH LẬP CÔNG TY

Tháng 8/2022, Ban lãnh đạo tuyên bố thành lập
Công ty Cổ phần Công nghệ Nam Phương Việt

2010



TẦM NHÌN - SỨ MỆNH



TẦM NHÌN

Trở thành doanh nghiệp hàng đầu trong lĩnh vực sản xuất tử điện và tự động hoá công nghiệp tại Việt Nam



SỨ MỆNH

Đồng hành cùng xu thế hiện đại hoá và hội nhập toàn cầu của nước Việt



GIÁ TRỊ CỐT LÕI

Dám nghĩ, dám làm khác để tạo ra sản phẩm, dịch vụ hữu dụng hơn.

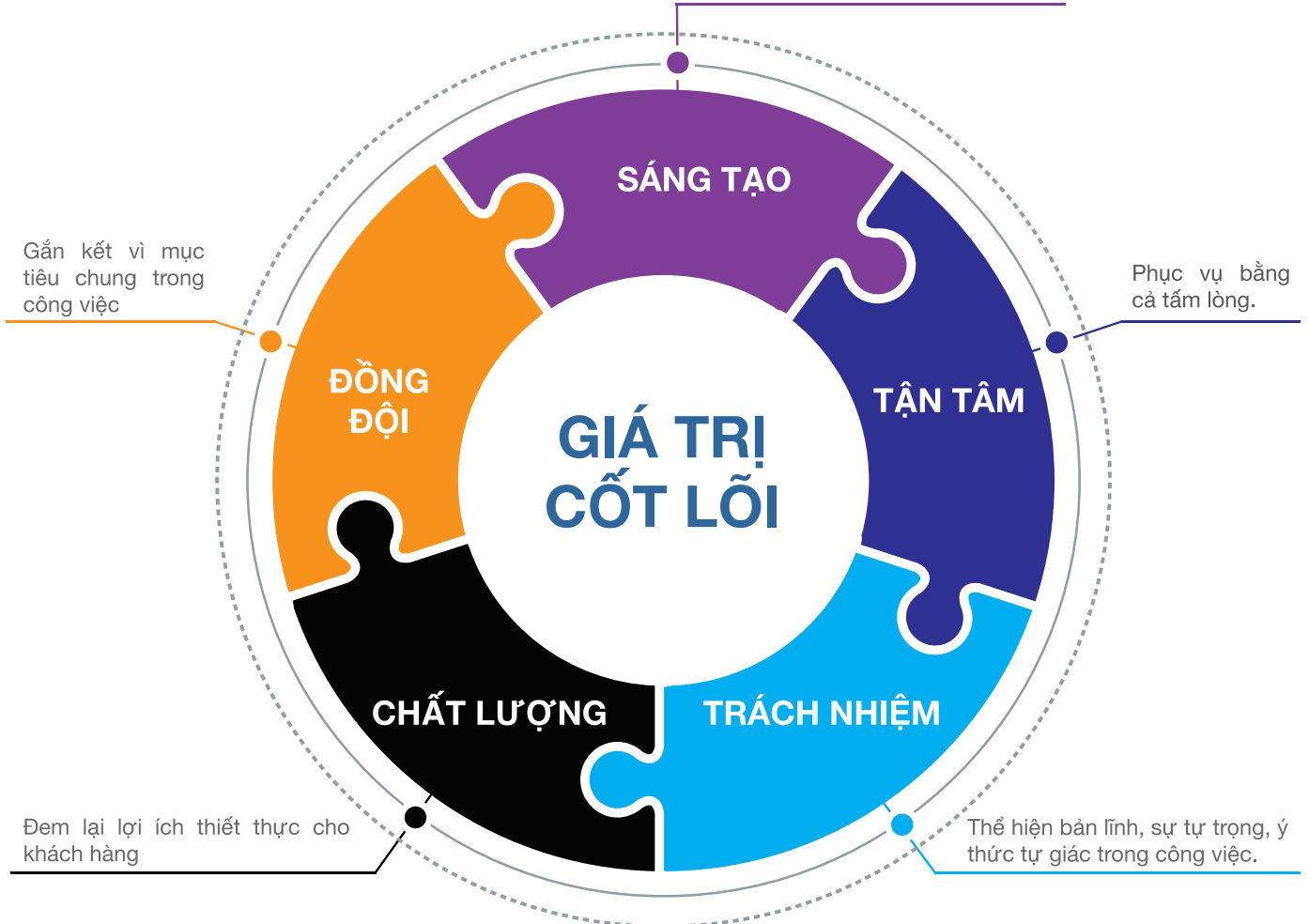



MỤC TIÊU HOẠT ĐỘNG



GIÁ CẢ CẠNH TRANH

Cam kết cung cấp cho khách hàng các sản phẩm với giá cả hợp lý và mang lại giá trị cao nhất



GIAO HÀNG NHANH

Đáp ứng nhanh chóng và kịp thời mọi nhu cầu của khách hàng



PHỤC VỤ CHUYÊN NGHIỆP

Sự hài lòng của khách hàng là tôn chỉ chủ đạo của chúng tôi



DỊCH VỤ HẬU MÃI

Sự tín nhiệm của khách hàng bằng sự tuân thủ mọi cam kết về hậu mãi của chúng tôi

KHÁCH HÀNG
LÀ TRỌNG TÂM CỦA MỌI HÀNH ĐỘNG



CƠ CẤU TỔ CHỨC

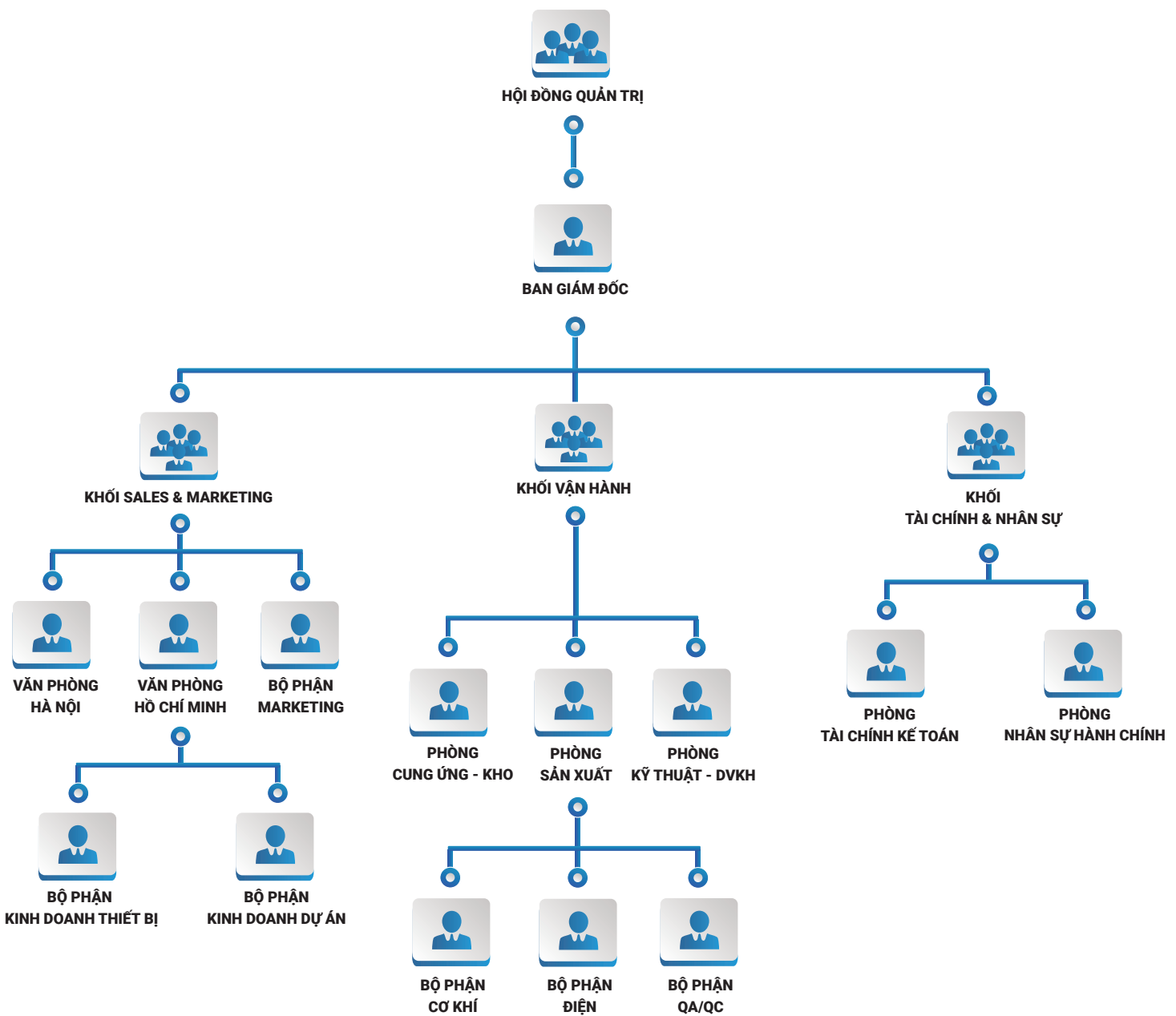



THỊ TRƯỜNG MỤC TIÊU

CHẤT LƯỢNG - GIÁ CẠNH TRANH - GIAO HÀNG NHANH CHÓNG



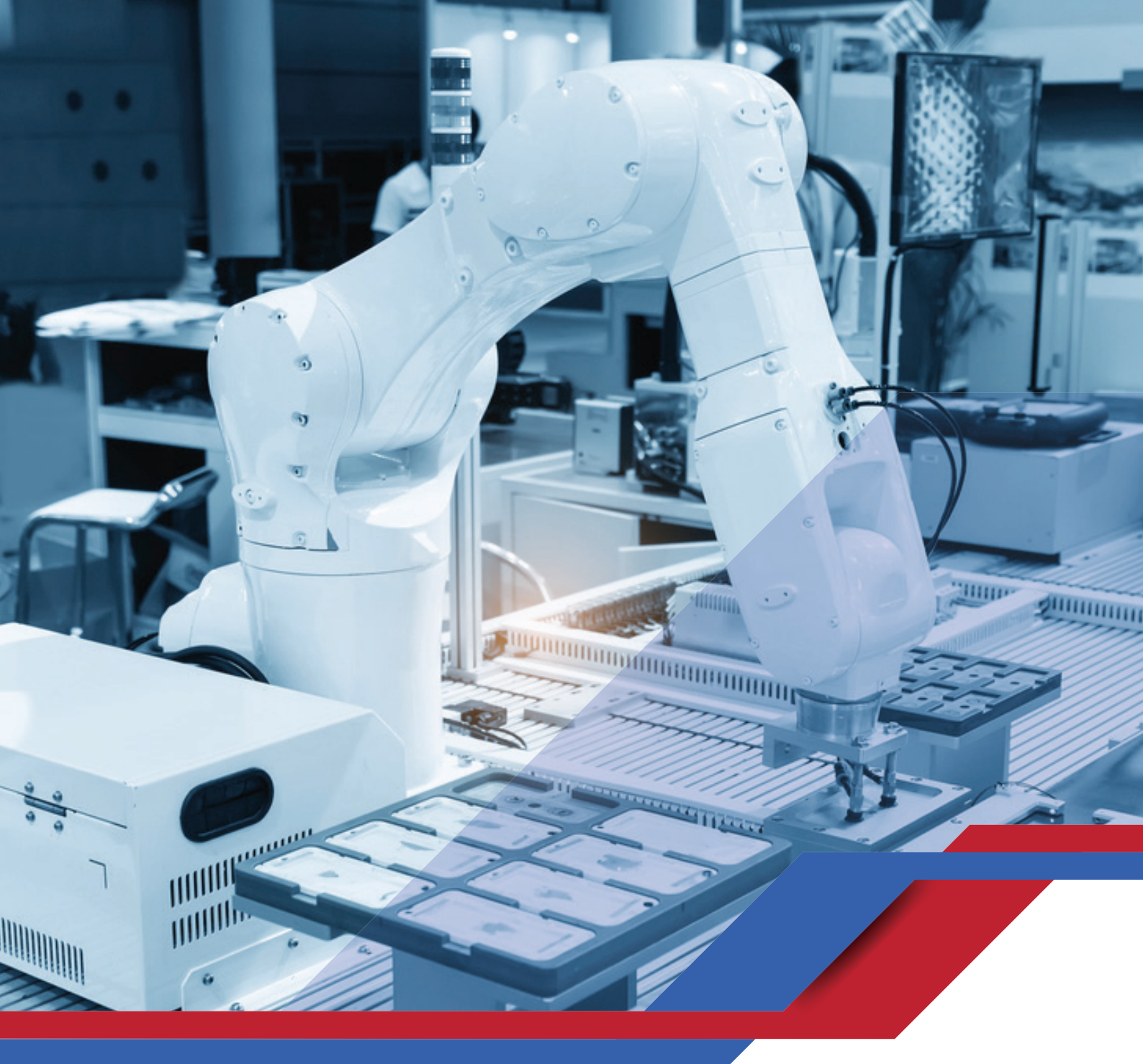

TỰ ĐỘNG HÓA NHÀ MÁY

- » Biến Tần | AC Drives
- » Servo | Drives & Motor
- » PLC/HMI
- » Robot công nghiệp | Industrial Robotics



BIẾN TẦN YASKAWA

Biến tần Yaskawa tiết kiệm năng lượng đáp ứng nhu cầu tốc độ thay đổi trong các ứng dụng máy móc. Yaskawa có giá thành tiết kiệm, sử dụng dễ dàng với chế độ cài đặt sẵn cho các máy không quá phức tạp. Đây là hãng biến tần duy nhất của Nhật Bản đạt tiêu chuẩn quốc tế RoHS.

Các Model tiêu biểu như: J1000, V1000, A1000/E1000, GA700, GA500, G7



BIẾN TẦN V&T

Biến tần V&T là được sử dụng để điều khiển vector, ứng dụng cho các ngành đá, ngành đùn nhựa, máy kéo dây, điều khiển động cơ bơm hệ thống xử lý chất thải,... và các ngành công nghiệp khác đòi hỏi độ chính xác cao.

Các model tiêu biểu như: E5, V5, V6



SERVO YASKAWA

Driver động cơ servo Yaskawa là một trong những sản phẩm có chất lượng và độ bền cao được phân phối toàn thế giới. Động cơ quay Yaskawa có 3 dòng servo motor chính đó là Sigma-S, Sigma-5 và Sigma-7



SERVO ESTUN

Đặc điểm động cơ servo Estun EMB: Độ phân giải encoder cao. Độ dài cáp kết nối linh hoạt. Thiết kế nhỏ gọn. Có vỏ chống tràn dầu.

Các model tiêu biểu như: Pronet, ETS



THIẾT BỊ ĐIỆN EATON

Là một thương hiệu đa quốc gia, Eaton cung cấp đến cho khách hàng những sản phẩm đóng cắt, bảo vệ, điều khiển năng lượng điện, thủy lực, và cơ khí.



SIEMENS

Siemens là một tập đoàn công nghệ toàn cầu, tập trung vào các lĩnh vực công nghiệp, cơ sở hạ tầng, giao thông vận tải và y tế. Nam Phương Việt là đơn vị phân phối chính hãng các thiết bị tự động hóa như: Biến tần, bộ lập trình, PLC, HMI, Logo Siemens.

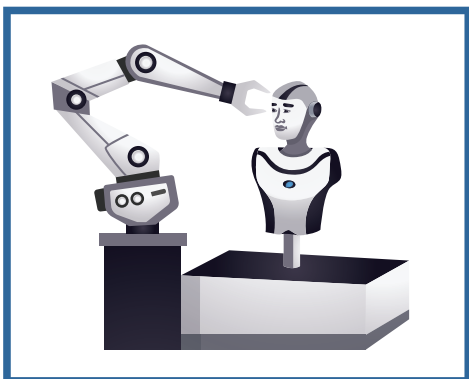

INDUSTRIAL ROBOTICS

Robotics là một lĩnh vực khoa học, kỹ thuật chuyên về thiết kế, xây dựng và ứng dụng robot cơ khí. Mục tiêu của ngành Robotics là tạo ra các cỗ máy hiện đại, thông minh nhằm hỗ trợ các hoạt động công việc của con người. Sản phẩm được tạo ra bởi lĩnh vực này là những robot có khả năng tái tạo và thay thế hành động của con người.



PALLETIZING

Hệ thống Palletizer là giải pháp tự động và bán tự động liên quan đến công đoạn bốc xếp hàng hóa lên pallet, định hướng các sản phẩm riêng lẻ thành một kiện duy nhất mang lại phương pháp xử lý, lưu trữ và vận chuyển nhanh chóng, chính xác và tiết kiệm hơn.



PACKAGING

Packaging là một thuật ngữ thường được sử dụng trong ngành logistics, hay còn gọi là cách đóng gói hàng hóa chuẩn theo quy định trước khi vận chuyển. Nói dễ hiểu hơn đó chính là xuất nhập khẩu.



TỦ ĐIỆN - THANG MÁNG CÁP

- » Tủ điện đóng cắt trung thế
- » Tủ điện phân phối hạ thế
- » Tủ điện điều khiển
- » Vỏ tủ điện
- » Thang máng cáp



TỦ ĐIỆN TRUNG THỂ

Tủ điện trung thể là tủ điện được dùng để đóng ngắt và bảo vệ các đường dây cung cấp điện trung thể. Các dòng tủ điện Trung thể như: RMI, LBS, MV Feedes



TỦ ĐIỆN HẠ THỂ

Tủ hạ thế là loại tủ được sử dụng trong điều kiện để cân bằng, điều chỉnh nguồn điện cao thế, trung thế từ các trạm biến áp thành nguồn điện chuẩn (1 pha 220V, 3 pha 380V).



TỦ ĐIỆN PHÂN PHỐI MSB

Tủ điện phân phối MSB (Main Distribution Switchboard) là loại tủ điện được lắp đặt ngay sau các trạm hạ thế (từ 15kV xuống 380VAC), chức năng chính của tủ MSB là đóng cắt, bảo vệ an toàn cho hệ thống điện phụ tải.



TỦ PHÂN PHỐI DB

Tủ phân phối DB thường lắp đặt tại phòng vận hành của các công trình công nghiệp, nhà máy, xưởng công nghiệp, trung tâm thương mại, chung cư...



TỦ ĐIỆN ATS

Tủ điện ATS là một thiết bị chuyển đổi nguồn tự động, khi điện lưới mất nó sẽ truyền tín hiệu để máy phát điện tự động khởi động và đóng điện cho phụ tải.



TỦ ĐIỆN HÒA ĐỒNG BỘ

Tủ điện hòa đồng bộ (Synchronizing Panel) được thiết kế để thực hiện các công việc đưa các máy phát điện hay các nguồn điện đang làm việc độc lập vào làm việc song song với nhau. Đây là giải pháp kỹ thuật cao nhằm mục đích nâng cao độ tin cậy cung cấp điện và tối ưu hoá trong việc tiết kiệm nhiên liệu.



TỦ TỤ BÙ

Tủ tụ bù có chức năng chính là nâng cao hệ số công suất $\cos\phi$ (cos phi) qua đó giảm công suất phản kháng (công suất vô công) nhằm giảm tổn thất điện năng tiết kiệm chi phí.



TỦ BƠM PCCC

Tủ phòng cháy chữa cháy hay tủ điều khiển phòng cháy chữa cháy (PCCC) là tủ điện điều khiển bơm hoạt động nhằm duy trì áp lực nước trong đường ống phòng cháy chữa cháy ở một mức đã được cài đặt, đảm bảo rằng trong trường hợp xảy ra sự cố cháy tủ điện điều khiển bơm hoạt động để cấp nước chữa cháy.



TỦ ĐIỀU KHIỂN THANG MÁY

Tủ điện thang máy hay còn được gọi là tủ điều khiển thang máy, là một bộ điều khiển chứa đựng những linh kiện, thiết bị điện không thể thiếu trong thang máy.

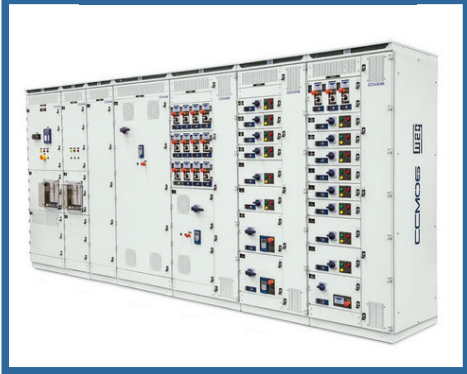

TỦ ĐIỀU KHIỂN ĐỘNG CƠ

Tủ điều khiển động cơ dùng để điều khiển và bảo vệ động cơ/motor công nghiệp, các động cơ phân xưởng, dây truyền sản xuất.



TỦ PLC

Tủ điện PLC là tủ thiết bị điều khiển lập trình thông qua các thuật toán điều khiển thông minh.



TỦ SOLAR

Tủ điện Solar đóng vai trò quan trọng trong hệ thống pin năng lượng mặt trời, có nhiệm vụ truyền tải hay kết nối điện năng sản sinh từ hệ thống điện năng lượng mặt trời lên lưới điện quốc gia, giúp hệ thống hoạt động ổn định và giảm thất thoát điện năng một cách đáng kể nhờ bộ hòa điện (Inverter) và hệ thống giám sát năng lượng mặt trời thông minh.



TỦ PIN LƯU TRỮ

Tủ pin lưu trữ là hệ thống nguồn cung cấp liên tục hay đơn giản hơn là bộ lưu trữ điện dự phòng nhằm làm tăng độ tin cậy cung cấp điện cho hệ thống.

» THANG MÁNG CÁP

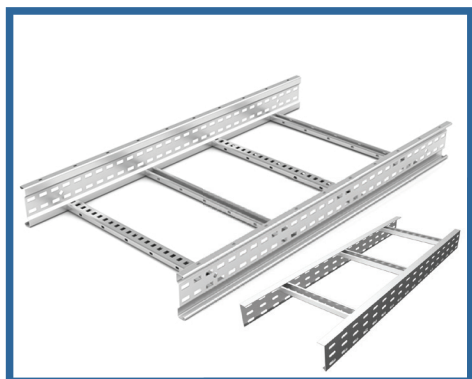

« THANG CÁP

Thang cáp là một thành phần trong hệ thống thang máng cáp chuyên dùng để sắp xếp, đi dây và được dùng cho các loại dây có lớp vỏ bọc cách điện tốt như XLPE. Sử dụng chủ yếu trong các nơi có điều kiện môi trường tốt như tầng hầm chung cư, tòa nhà cao tầng hoặc phòng máy, phòng server.

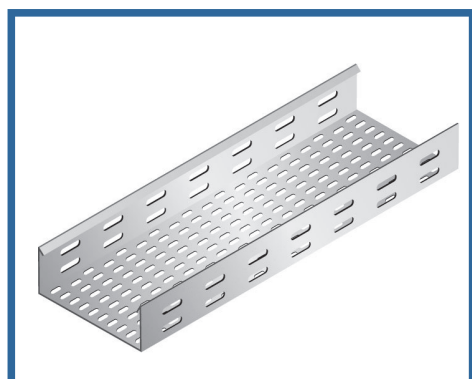

« MÁNG CÁP ĐỤC LỖ

Máng đục lỗ là loại máng cáp có lỗ ở toàn bộ các mặt của máng cáp hoặc chỉ có nhiều lỗ ở mặt đáy.



« MÁNG CÁP

Máng cáp là gì hay còn gọi là máng điện mục đích là dùng cho việc đưa dẫn các đường cáp điện, cáp mạng.



TỰ ĐỘNG HÓA QUÁ TRÌNH

(Process Automation)

- » Cầu trục | Ganes and hoists applications solutions
- » Xử lý nước thải | Water treatment solutions
- » Giải pháp bột giấy | Paper pulp solutions
- » Giải pháp nồi hơi | Steam Boilers solution
- » Thép | Steel Prosssy



CẦU TRỤC

Cầu trục cho phép nâng hạ, di chuyển những loại hàng hóa có khối lượng từ 1 tấn đến 500 tấn bằng động cơ điện. Đặc biệt, do lắp đặt và hoạt động trên cao, đây là giải pháp lựa chọn tối ưu cho những phân xưởng, xí nghiệp, nhà máy có diện tích chật hẹp.



XỬ LÝ NƯỚC THẢI

Các sản phẩm và giải pháp hiệu quả, đáng tin cậy và dễ sử dụng cho nước và bơm.



GIẢI PHÁP BỘT GIẤY

Ngành công nghiệp giấy và bột giấy là ngành sản xuất công nghiệp tổng hợp đa ngành.



GIẢI PHÁP NỒI HƠI

Nồi hơi công nghiệp có ứng dụng rất lớn ở rất nhiều các nhà máy sản xuất và chế biến thực phẩm, hóa chất, đường, rượu bia, các loại nước giải khát,...



NGÀNH THÉP

Ngành công nghiệp thép là một trong những ngành công nghiệp then chốt của nền kinh tế. Thép đồng thời cũng là cốt lõi của của các công trình xây dựng.

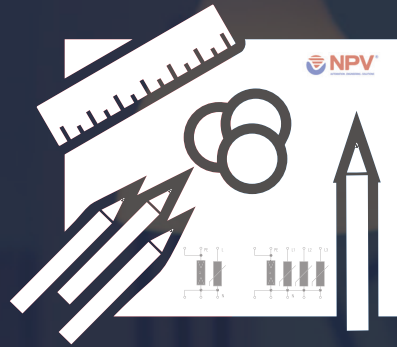

DỰ ÁN TIÊU BIỂU

Là đơn vị cung cấp các thiết bị tự động hóa và sản xuất tủ bảng điện uy tín nhất hiện nay, Nam Phương Việt cam kết mang lại những giá trị tốt nhất cho khách hàng





KHÁCH HÀNG: VEDAN

» Địa chỉ: QL51, Ấp 1A, Long Thành, Đồng Nai

DỰ ÁN

- » Dây chuyền nhà máy gạch
- » Dây chuyền sản xuất đường tinh bột gạo
- » Dây chuyền sản xuất đường mạch nha
- » Hệ thống xử lý nước thải Dây chuyền sản xuất phân bón

HẠNG MỤC CUNG CẤP:

- » Tủ điện
- » Thang máng cáp
- » Tự động hóa



KHÁCH HÀNG: MARTECH JSC

» Địa chỉ: Đường Số 2, KCN Nhơn Trạch III - Giai Đoạn 2, Xã Long Thọ, Huyện Nhơn Trạch, Tỉnh Đồng Nai

DỰ ÁN

- » Dự án đồng phát TCE
- » Hệ thống nồi hơi đốt than phân bón

HẠNG MỤC CUNG CẤP:

- » Tủ điện
- » Thang máng cáp
- » Tự động hóa



KHÁCH HÀNG: HYOSUNG

» Địa chỉ: Đường N2, KCN Nhơn Trạch 5,
Huyện Nhơn Trạch, Đồng Nai

DỰ ÁN

- » Dây chuyền sản xuất đường tinh bột gạo
- » Dây chuyền sản xuất đường mạch nha
- » Hệ thống xử lý nước thải
- » Dây chuyền sản xuất phân bón

HẠNG MỤC CUNG CẤP:

- » Thang máng cáp
- » Tủ điện



KHÁCH HÀNG: NĂM DŨNG

» Địa chỉ: 35 Hồ Ngọc Lâm, Phường 16, quận 8, TP.HCM

DỰ ÁN

- » Dây chuyền chế biến thủy hải sản
- » Dây chuyền IQEt
- » Hệ thống lạnh

HẠNG MỤC CUNG CẤP

- » Tự động hóa

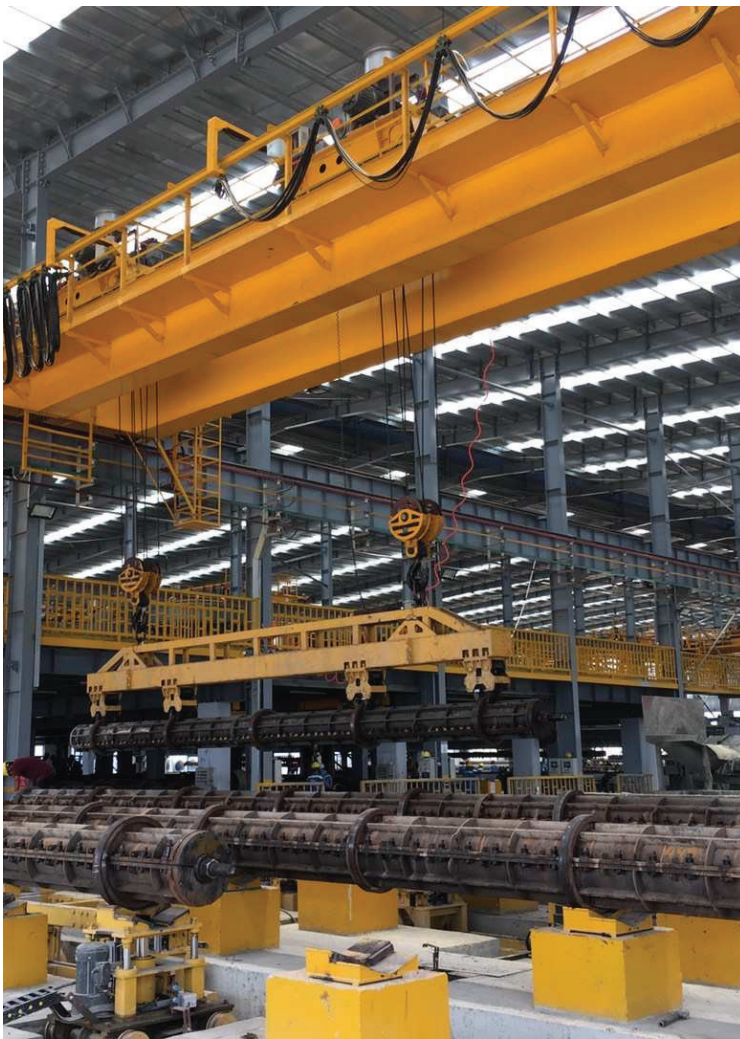

KHÁCH HÀNG: KIẾN HOA

» Địa chỉ: KCN Thịnh Phát, tỉnh lộ 830, Ấp 3, Xã Lương Bình, huyện Bến Lức, tỉnh Long An

DỰ ÁN

» Nhà máy mới (Long An)

HẠNG MỤC CUNG CẤP

» Tự động hóa



KHÁCH HÀNG: TÂN PHÚ TRUNG

» Địa chỉ: C1/21A Bùi Thanh Khiết, TT. Tân Trúc, huyện Bình Chánh, Thành phố Hồ Chí Minh

DỰ ÁN

» Dây chuyền sản xuất giấy

HẠNG MỤC CUNG CẤP:

» Thang máng cáp

» Tủ điện

» Tự động hóa



KHÁCH HÀNG: JAJA PLASTIC

» Địa chỉ: Lô C14, Cụm Công Nghiệp, Đức Hòa Hạ, huyện Đức Hòa, tỉnh Long An

DỰ ÁN

» Nhà máy mới (Đồng Nai)

HẠNG MỤC CUNG CẤP:

- » Thang máng cáp
- » Tủ điện

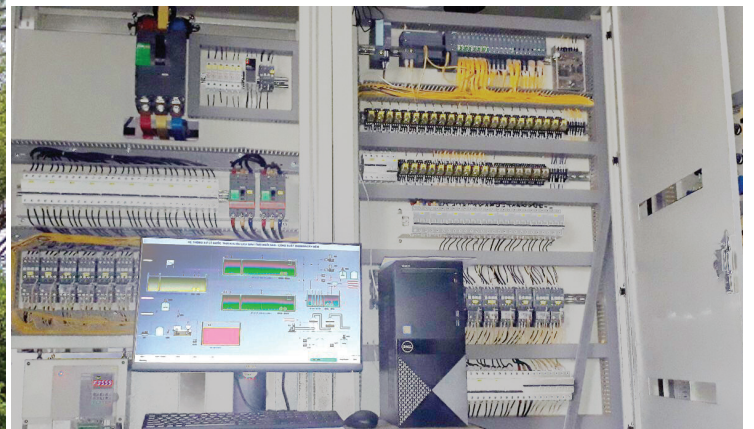

KHÁCH HÀNG: FONGTECH

» Địa chỉ: Lô số 9B, đường số 5, KCX Linh Trung 2, P. Bình Chiểu, TP. Thủ Đức, TP. Hồ Chí Minh

DỰ ÁN

» Hệ thống xử lý nước thải

HẠNG MỤC CUNG CẤP:

- » Thang máng cáp
- » Tủ điện
- » Tự động hóa



KHÁCH HÀNG: HÒA BÌNH

- » Địa chỉ: Tòa nhà Pax Sky, 123 Nguyễn Đình Chiểu, Phường 6, Quận 3, Thành phố Hồ Chí Minh

DỰ ÁN

- » Hệ thống tủ điện thi công Grand World Phú Quốc
- » Hệ thống tủ điện thi công Vincity Grand Park
- » Hệ thống tủ điện thi công Vincity Hà Nội Tây Mỗ - Đại Mỗ

HẠNG MỤC CUNG CẤP:

- » Tủ điện



KHÁCH HÀNG: ANH MINH

- » Địa chỉ: 353/32 Phạm Ngũ Lão, Phường Phạm Ngũ Lão Quận 1, Thành phố Hồ Chí Minh

DỰ ÁN

- » Nhà máy thép Tuệ Minh (Bình Dương)
- » Nhà máy thép Nghi Sơn (Thanh Hóa)

HẠNG MỤC CUNG CẤP:

- » Thang máng cáp
- » Tủ điện



KHÁCH HÀNG: THÁI THỊNH

» Địa chỉ: Số 34 Trương Hoàng Thanh, Phường 12, Quận Tân Bình, Thành phố Hồ Chí Minh

DỰ ÁN

» Hệ thống tủ điện Marina Tower

HẠNG MỤC CUNG CẤP:

» Tủ điện



KHÁCH HÀNG: TỔNG THẦU XÂY DỰNG SỐ 1

» Địa chỉ: Số 33 Phan Huy Ích, Phường 15, Quận Tân Bình, Thành phố Hồ Chí Minh

DỰ ÁN

- » Chung cư Hạnh Phúc
- » Chung cư Chương Dương

HẠNG MỤC CUNG CẤP:

» Tủ điện



KHÁCH HÀNG: CÔNG TY PHÚ RIỀNG

» Địa chỉ: Xã Phú Riềng, Huyện Phú Riềng
Tỉnh Bình Phước

DỰ ÁN

» Nhà máy Cao su Phú Riềng

HẠNG MỤC CUNG CẤP:

» Tủ điện



KHÁCH HÀNG: TỔNG THẦU XÂY DỰNG PHƯỚC THÀNH

» Địa chỉ: Lô I-3B-1, Đường R2, Phường Tân Phú
TP. Thủ Đức, Tp.HCM

DỰ ÁN

» Khu Công nghệ cao Hi-Tech Quận 9

HẠNG MỤC CUNG CẤP:

» Tủ điện



KHÁCH HÀNG: CÔNG TY CP ĐẦU TƯ XÂY DỰNG BCONS

» Địa chỉ: 3 Nguyễn Văn Thương, Phường 25, Bình Thạnh,
Thành phố Hồ Chí Minh

DỰ ÁN

» Cao ốc văn phòng, Khu dân cư cao tầng

HẠNG MỤC CUNG CẤP:

» Hệ tủ điện khu căn hộ chung cư nội hóa



KHÁCH HÀNG TRÊN TOÀN QUỐC

“ Với phương châm “lấy khách hàng là trọng tâm” Nam Phương Việt cung cấp sản phẩm và dịch vụ cho khách hàng trên toàn quốc, đặc biệt là khu vực phía Nam Việt Nam ”



QUẦN ĐẢO HOÀNG SA



QUẦN ĐẢO TRƯỜNG SA





ĐỐI TÁC & KHÁCH HÀNG

» ĐỐI TÁC

YASKAWA

EATON

SIEMENS

LS

ABB

Schneider
Electric

mitsubishi

ĐỐI TÁC & KHÁCH HÀNG

» KHÁCH HÀNG



風軒環保工程股份有限公司
FONGTECH ENVIRONMENTAL ENGINEERING CO., LTD.





YASKAWA

EATON

SIEMENS

V&T

TRỤ SỞ CHÍNH

Địa chỉ: 20A Phan Chu Trinh, Phường Tân Thành, Quận Tân Phú, Tp.Hồ Chí Minh

Hotline: 0903 803 645

Số điện thoại: (84-28) 6255 8597

Fax: (84-28) 6255 8747

VĂN PHÒNG HÀ NỘI

Địa chỉ: Số 26 Lô TT03, Mon City, Phường Mỹ Đình 2, Quận Nam Từ Liêm, Hà Nội

Số điện thoại: (84-24) 3760 6715

Fax: (84-24) 3760 6719

NHÀ MÁY SẢN XUẤT

Địa chỉ: 188 Quốc Lộ 22, Ấp Tân Thới 3, Xã Tân Hiệp, Huyện Hóc Môn, TP.Hồ Chí Minh

Số điện thoại: (84-28) 3713 1089

Fax: (84-28) 3713 1089



AUTOMATION . ENGINEERING . SOLUTIONS

Email: info@namphuongviet.vn

Website: www.namphuongviet.vn